

TRASPORTATORI PNEUMATICI LINEARI

Modelli E0060-A / E0070-A / E0080-A

Patent Pending



- **Trasporto ed evacuazione di prodotti finiti, sfridi, trucioli e materiali di scarto.**
- **Funziona anche in salita** (inclinazione massima: 6°).
- **Non occorre lubrificazione.**
- **Portata max. Kg 8 (mod E0060-A) e Kg 20 (mod E0080-A).**
- **Velocità max. d'evacuazione: m 20 al minuto.**
- **Non necessita di manutenzione.**
- **Meccanismo esclusivamente pneumatico** (prodotto antideflagrante).
- **Non occorrono filtri per l'aria o per l'olio.**
- **Resistente, durevole, versatile.**
- **Consumi d'aria ridotti.**

Applicazioni:

Industria dello stampaggio e tranciatura dei metalli, viterie e minuterie metalliche, materie plastiche, imballaggio, alimentare, farmaceutica, materiali esplosivi, etc.

TRASPORTATORI PNEUMATICI LINEARI

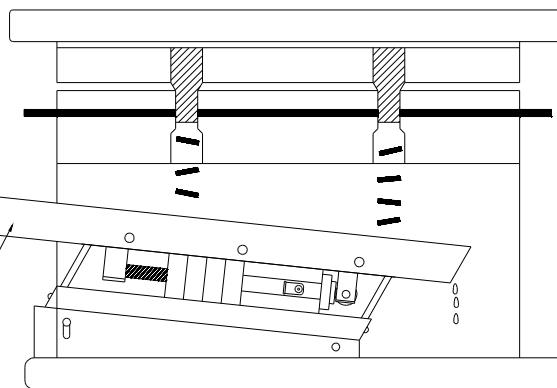
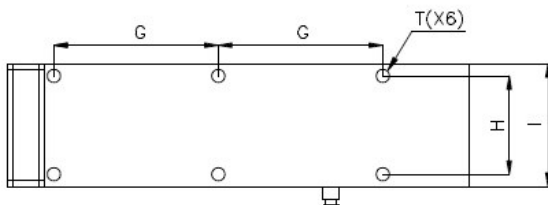
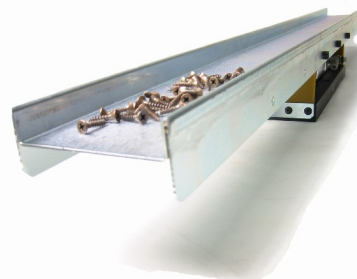
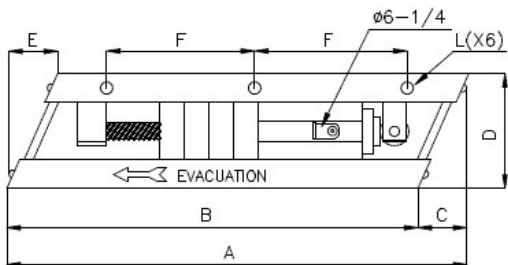

**Funzionamento
 anche in salita
 (max. 6°)**

Recupero olio

Modello	Peso gruppo Pneumatico (Kg)	Funzionamento	Pressione lavoro (bar)		Velocità Avanzamento (m/min)		Consumo aria (lt/min)		Carico max. (Kg)	Peso pezzi Consigliato (g)		Peso max. guida (kg)	Inclinazione max.
			Min	Max	Min	Max	Min	Max		Min	Max		
E0060-A	3,2	Aria	4	6	5	20	16	78	8	0,05	300	3,5	6°
E0070-A	5,8	Aria	5	7	6	20	22	80	17	0,5	600	5,5	6°
E0080-A	10	Aria	5	7	6	20	25	85	20	0,5	1000	7,5	6°

Misure d'ingombro in mm

Modello	A	B	C	D	E	F	G	H	I	L	T
E0060-A	306	281	25	82	25	115	115	70	90	M6	Ø 9
E0070-A	410	390	20	92	20	160	160	95	120	M8	Ø 11
E0080-A	513	490	23	92	23	210	210	135	160	M8	Ø 11

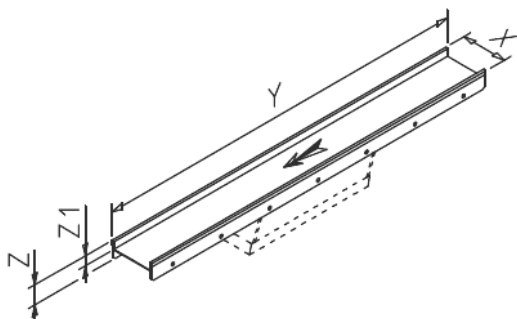

Misure d'ingombro delle guide in mm

Modello	X	Y	Z	Z1
E0060-A	100	1000	40	18
E0070-A	120	1500	50	30
E0080-A	170	1800	50	30